

S-CROSS HYBRID







The next level SUV

Abbiamo dato alla parola Hybrid una nuova dimensione. Abbiamo progettato un nuovo modo di viaggiare.
Abbiamo reso sicure strade che non pensavi di esplorare. Abbiamo progettato un SUV di livello superiore, lo abbiamo fatto per te.

SUV nell'animo e nell'aspetto

Ci viene insegnato a non giudicare dall'abito.
Ma S-Cross Hybrid è esattamente quello che sembra:
muscolosa e agile, forte e pronta a farti arrivare
ovunque tu voglia andare, portando con te tutto
ciò di cui hai bisogno.

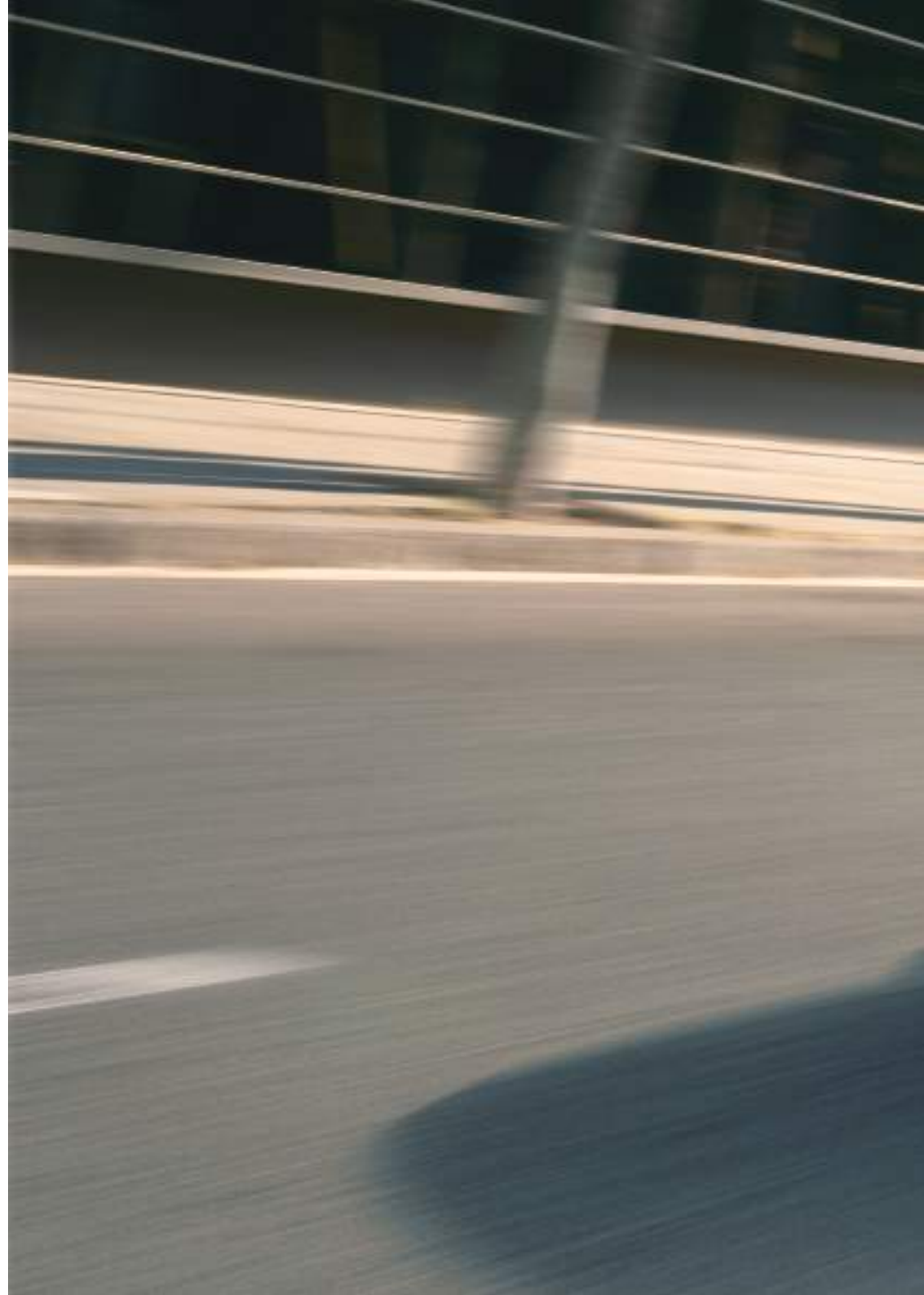



Puro stile SUV

La prima impressione è importante,
e sono i particolari a costruirla.

S-Cross Hybrid colpisce subito per la forza del suo
design e si fa ricordare per i suoi dettagli unici.





Gruppi ottici anteriori e posteriori a LED

I fari anteriori e i fanali posteriori a LED sono caratterizzati da una firma luminosa a tre elementi. Abbaglianti ed anabbaglianti a LED garantiscono sempre il massimo della sicurezza in qualsiasi condizione di visibilità.



Un frontale imponente

La griglia frontale con finitura piano-black trasmette subito tutta la forza di S-Cross Hybrid. L'emblema Suzuki è sospeso al suo interno da un listello che unisce visivamente i due fari, sottolineando lo sguardo aggressivo della vettura.



Dettagli di carattere

I passaruota squadrati aggiungono carattere e funzionalità agli esterni, proteggendo la vettura nella guida in off-road. Gli skid plate anteriori e posteriori rafforzano lo stile robusto della vettura.

Barre al tetto integrate

Le barre silver uniscono estetica e funzionalità, con impatto minimo sull'efficienza aerodinamica della vettura.



Spazio per la tua vita

All'interno di S-Cross Hybrid trovi tutto lo spazio che serve, per la tua vita quotidiana e per le tue avventure. Le ampie vetrature garantiscono luce e piena visibilità sulla bellezza dei luoghi che puoi raggiungere.



Spazio per cinque

Con oltre 80cm di distanza tra le sedute, S-Cross Hybrid assicura il massimo del confort per cinque passeggeri, qualunque sia la distanza da percorrere.



Clima automatico bi-zona

Grazie al clima regolabile separatamente, guidatore e passeggero possono personalizzare la temperatura in base alle proprie preferenze.



Rivestimenti sedile

I sedili ergonomici sono rivestiti in pelle nei supporti laterali di seduta e schienale. Le parti centrali sono caratterizzate da una trama tessuta per il massimo del comfort e della robustezza, in pieno stile SUV.



Sedili anteriori riscaldati

S-Cross Hybrid è pronta ad affrontare qualsiasi clima, grazie ai sedili riscaldabili e regolabili separatamente su due livelli di temperatura.



Tetto panoramico

Due pannelli scorrevoli creano un affaccio amplissimo sul cielo per tutti gli occupanti.

*Solo versioni Starview



Seduta posteriore regolabile

Gli schienali dei sedili posteriori possono essere regolati separatamente su due posizioni, per aumentare il comfort dei passeggeri o massimizzare lo spazio di carico.

Connessa con il mondo

Partire per l'avventura senza perdere il contatto col resto del mondo. Grazie ai sistemi di connettività, chiunque tu voglia raggiungere è sempre a portata di mano.





Sistema Display Audio

Il nuovo sistema audio ha tutto quello che serve per essere sempre connessi: Android Auto®, Apple CarPlay® con connessione wireless, comandi vocali e sistema Bluetooth® con possibilità di straming audio. Di serie anche navigatore integrato, radio digitale DAB, presa USB con lettore multimediale. Tutto a portata di mano attraverso l'ampio schermo touch HD 9"



Display touch HD 9"

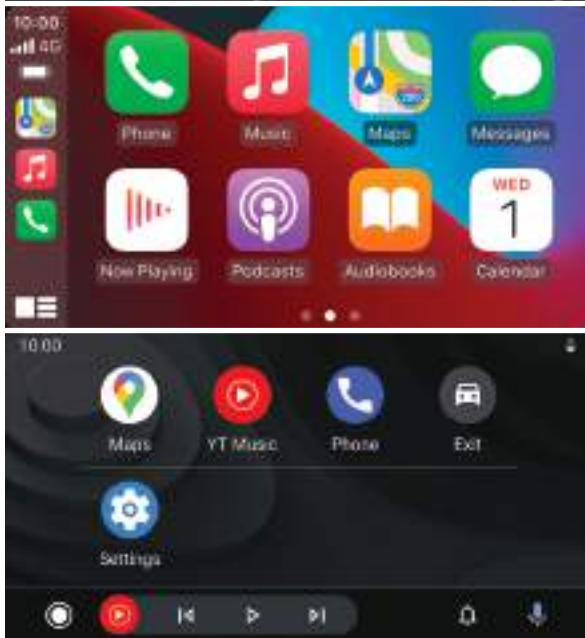

Connettività Smartphone

Apple CarPlay® ti permette di connettere il tuo iPhone in modalità wireless o attraverso cavo USB.

Puoi gestire chiamate, accedere alla tua musica e ai servizi di streaming audio, mandare e ricevere messaggi o navigare a destinazione con la tua app preferita. Tutti i servizi sono disponibili attraverso il touchscreen o con i comandi vocali di Siri.

Android Auto® è un sistema più semplice e sicuro per usare il tuo smartphone in macchina.

Puoi gestire tutte le tue mappe, i media e le app di messaggistica preferiti abbinando il tuo smartphone Android al display della vettura.

*Note legali: Apple CarPlay™ è disponibile nei paesi riportati nel seguente link:<http://www.apple.com/ios/feature-availability/#applecarplay-applecarplay>. Per maggiori dettagli, inclusi i modelli di iPhone™ compatibili con Apple CarPlay™ consultare: <http://www.apple.com/ios/carplay/> Apple™, Apple CarPlay™ e iPhone™ sono marchi registrati di Apple™ Inc. negli Stati Uniti e in altri paesi. Android Auto™ è disponibile nei paesi riportati nel seguente link: <https://www.android.com/auto/#hit-the-road>. La maggior parte dei telefoni con Android™ 5.0+ è compatibile con Android Auto™:<https://support.google.com/androidauto/#6140477> Android™, Android Auto™, Google™, Google Play™ e altri sono marchi registrati di Google Inc. MirrorLink™ è compatibile con gli smartphone riportati nel seguente link: <https://cert.mirrorlink.com/ProductListing/> MirrorLink™ è un marchio registrato di Car Connectivity Consortium LLC. *Bluetooth® è un marchio registrato Bluetooth SIG, Inc.

Vivi connesso

Possedere una Suzuki non è mai stato così semplice. Resta sempre aggiornato sulle esigenze della tua auto, controlla il suo utilizzo, i suoi parametri direttamente dal tuo smartphone.



SUZUKI connect

Le sette funzioni di assistenza disponibili nella App SUZUKI CONNECT consentono di monitorare l'auto in ogni momento. Basta scaricarla per comunicare con la tua Suzuki.



Notifica di stato

La notifica di stato ti avvisa quando hai dimenticato di chiudere le porte o di spegnere le luci. Le porte possono essere bloccate a distanza. Inoltre è possibile controllare il livello del carburante, l'autonomia ed il consumo medio di carburante direttamente sulla home page della App.



Localizzatore parcheggio

Questa funzione ti aiuta a ritrovare la tua auto salvando l'ultima posizione in cui si è fermata aiutandoti a localizzarla attraverso la mappa sullo schermo del tuo smartphone. È anche possibile condividere la posizione del parcheggio con i tuoi familiari e amici.



Cronologia sessioni di guida

Attraverso la App puoi controllare e gestire le sessioni di guida degli ultimi 18 mesi. Inoltre puoi separare i dati per conducente o per viaggio e classificarli in base all'uso privato o professionale. Questi dati possono essere esportati in formato CSV.



Avviso di Geofencing e Coprifuoco

Impostando i parametri dell'area e dell'ora, puoi essere avvisato quando la macchina ha lasciato o è entrata in una determinata area. L'avviso di coprifuoco segnala quando l'auto non è rientrata all'interno di un'area stabilita nell'orario impostato.



Notifiche di sicurezza

Due notifiche di sicurezza ti permettono di sapere se l'auto che hai parcheggiato è stata forzata e l'allarme si è attivato o se il motore è stato avviato quando non previsto.



Notifica accensione spia

Se si verifica un malfunzionamento, viene inviata una notifica allo smartphone, indicando la causa e le azioni consigliate. Attraverso la App puoi chiamare il concessionario o richiedere assistenza stradale.



Manutenzione periodica / notifica di richiamo

Quando si avvicina il momento della manutenzione periodica viene inviato un avviso sullo smartphone. Sempre tramite notifica vengono inviati avvisi in caso di campagna di assistenza tecnica o di richiamo.

Aperti verso nuovi spazi



Con S-Cross Hybrid la vita merita di essere vissuta appieno.
Qualunque sia il viaggio che stai percorrendo, S-Cross hybrid mantiene le sue promesse.



Spazio di carico flessibile

I sedili reclinabili 60:40 e il piano di carico posizionabile su due livelli rendono semplicissimo trasportare bagagli di qualsiasi tipo.



Console superiore

La console frontale superiore include le luci di lettura e un comodo vano porta-occhiali.

Box centrale

La console centrale ospita una presa USB e fornisce tutto lo spazio necessario per ospitare il tuo smartphone e altri piccoli oggetti.

Bracciolo posteriore

Il bracciolo posteriore include due portabottiglie per i passeggeri posteriori.

Bracciolo anteriore

Il bracciolo anteriore può essere regolato su due posizioni e incorpora un ampio vano portaoggetti.

Tasca sedile

La tasca dietro al sedile del passeggero è sempre facilmente raggiungibile per riporre libri, mappe o il tuo tablet.

Tutta la performance che ti serve

Raggiungere la meta è solo una parte del viaggio.
Ciò che lo rende veramente indimenticabile è affrontarlo
con tutta la performance che ti serve e con la massima
efficienza possibile.



Suzuki Hybrid 140V

Il sistema ibrido 140V, compatto e leggero, permette sia la guida ibrida a basso consumo di carburante che la guida completamente elettrica. Il sistema si basa sul lavoro coordinato di più elementi: il nuovo propulsore 1,5 Dualjet, un motore elettrico (MGU) da 24,6 kW, una batteria da 140V litio-titanato ed un nuovo cambio robotizzato AGS. Il motore elettrico garantisce trazione alla vettura sia in maniera autonoma che in combinazione con il motore termico. Consente inoltre la guida EV in retromarcia e contribuisce al mantenimento di coppia nelle fasi di cambiata, rendendo le stesse più fluide e lineari. La batteria si ricarica autonomamente durante le fasi di rallentamento e frenata, oltre che durante la guida a velocità di crociera costante.

(HYBRID)

SISTEMA IBRIDO 140V



Motore 1.5 DualJet

Il propulsore da 1,5 litri combina basse emissioni a una elevata efficienza nei consumi con ottime prestazioni di potenza e coppia. Le ridotte emissioni sono ottenute attraverso numerose migliorie a livello tecnico come il posizionamento del sistema a doppia iniezione vicino alle valvole di aspirazione e l'elevato rapporto di compressione che garantisce una combustione del carburante più efficiente.

Forza ibrida

Sapere cosa ti serve e quando ti serve.

Questa è la forza della tecnologia ibrida Suzuki:
sa garantirti massima efficienza quando viaggi
e sa aggiungere potenza quando la chiedi.



Tecnologia Suzuki Hybrid 48V

La tecnologia Suzuki Hybrid 48V si basa su un motore elettrico (ISG) che svolge anche le funzioni di alternatore e motorino di avviamento, una batteria agli ioni di litio e un convertitore 48-12V. Il sistema Suzuki Hybrid 48V garantisce sia una maggiore assistenza al motore termico che un aumento dell'energia recuperata in fase di decelerazione, aumentando quindi le prestazioni alla guida e riducendo al tempo stesso i consumi. Il sistema Suzuki Hybrid 48V fornisce coppia aggiuntiva attraverso il motore elettrico, quando il conducente richiede una rapida accelerazione, utilizzando una delle due funzioni (controllo dell'integrazione di coppia o boost di coppia). Inoltre il motore elettrico è in grado di mantenere i giri minimi durante la decelerazione, azzerando così il consumo di carburante in tale fase.* *Il motore elettrico non svolge la funzione di mantenimento del minimo quando l'aria condizionata è in uso o con livelli di carica della batteria bassi.



Motore 1.4 BOOSTERJET

Il motore 1.4 BOOSTERJET è pensato per offrire il massimo delle prestazioni con un turbo ottimizzato per garantire un elevato valore di coppia già a bassi regimi. La sua bassa inerzia garantisce elevata rapidità di risposta e un'effettiva riduzione nei consumi. Inoltre, il collettore di aspirazione di lunghezza ridotta e il collettore di scarico integrato nella testata motore hanno permesso di realizzare un'unità particolarmente compatta e in grado di prendere i giri più velocemente.



SISTEMA IBRIDO 48V

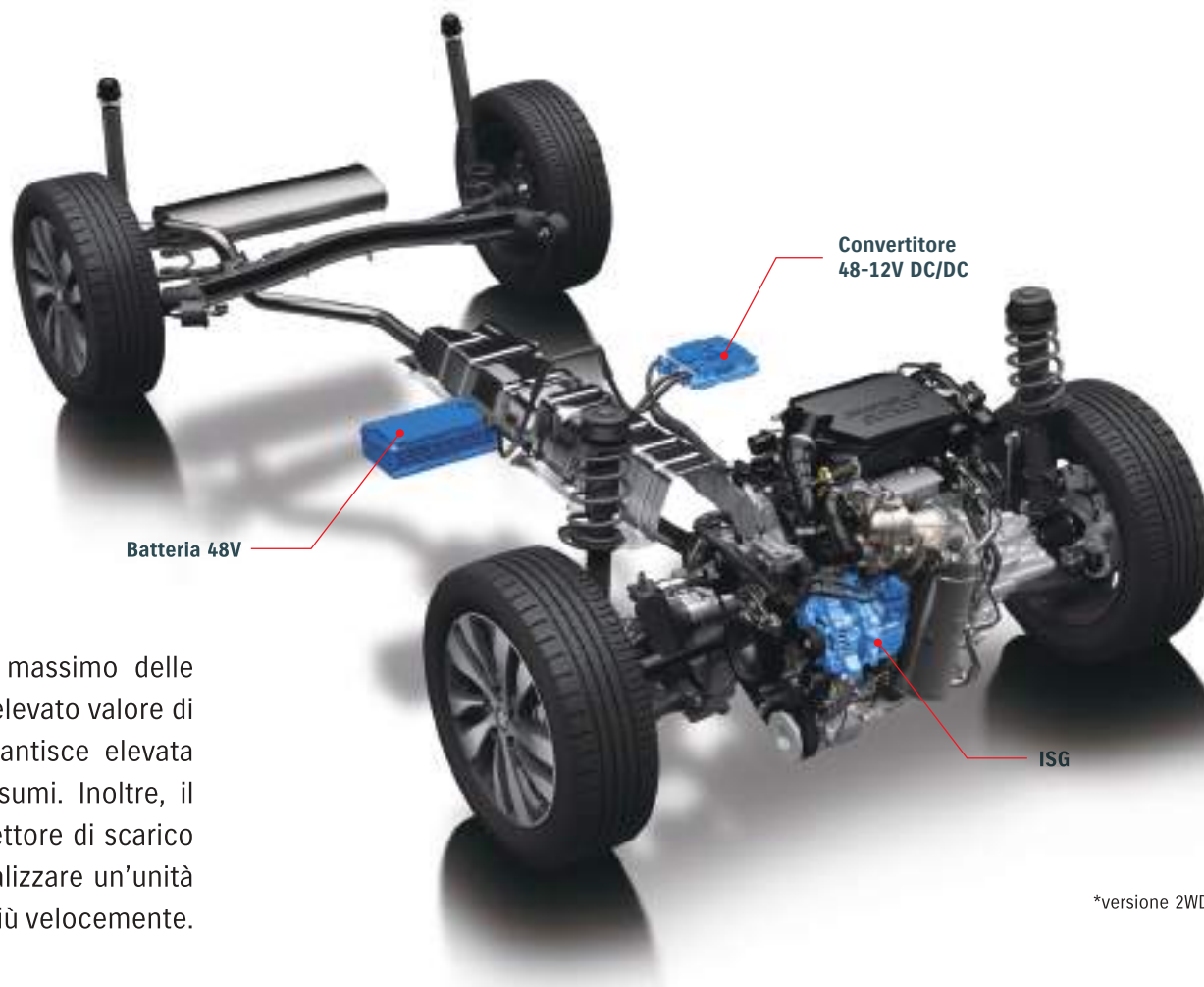

*versione 2WD rappresentata

AllGrip, per affrontare tutte le strade

S-Cross Hybrid è il SUV che ti garantisce il pieno controllo di guida in ogni situazione e su ogni terreno, grazie alla Tecnologia ALLGRIP.



ALLGRIP SELECT

Quattro modalità di guida

Sulle versioni 4WD AllGrip, S-Cross Hybrid permette di gestire 4 differenti modalità di guida, facilmente selezionabili attraverso il comando sul tunnel centrale. Scegli il tipo di percorso, a tutto il resto penserà il sistema AllGrip Select.

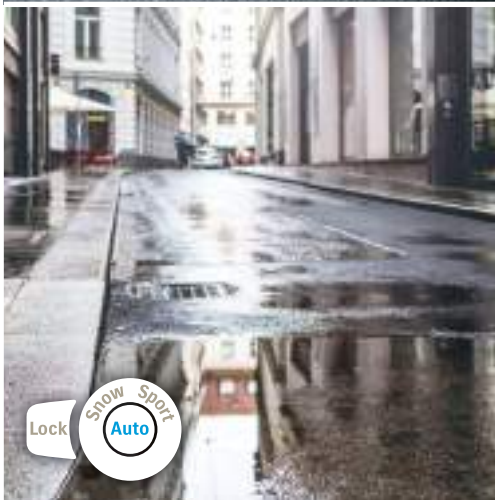

Modalità Auto

La modalità Automatica è ideale per la vita di tutti i giorni, favorisce l'efficienza nei consumi e, in base alle condizioni stradali e stile di guida, trasferisce la coppia all'asse posteriore in modo automatico per garantire la massima sicurezza.

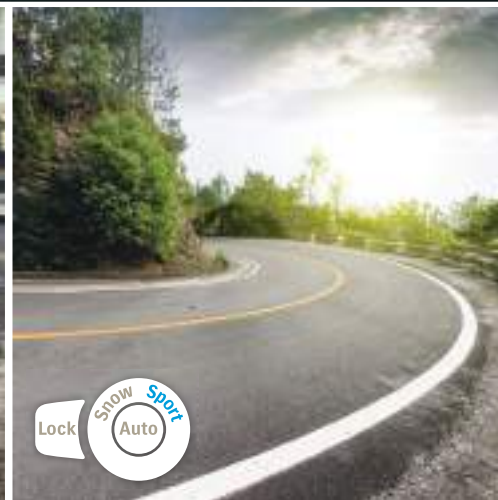

Modalità Sport

Esalta le performance di S-Cross Hybrid, aumentando la risposta del motore e migliorando le prestazioni in curva, assegnando più coppia alle ruote posteriori.

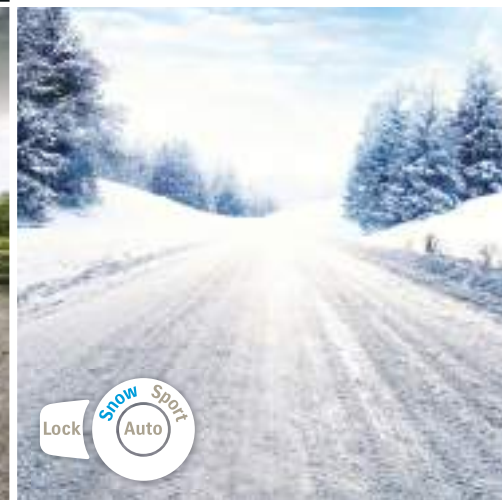

Modalità Snow

Perfetta sulla neve, su strade sterrate e altre superfici sdruciolevoli. Migliora la trazione in accelerazione e favorisce la stabilità regolando in maniera automatica l'erogazione della coppia.



Modalità Lock

In caso di fondo estremamente sdruciolevole, ghiaccio, fango o sabbia, il sistema assegna più coppia alle ruote posteriori sfruttando il controllo di trazione e rende agevole la guida anche in condizioni estreme. Raggiunti i 60 km/h, passa alla modalità Snow.



Protezione e sicurezza

La sensazione di poter andare ovunque è seconda solo alla consapevolezza che la Tecnologia Suzuki protegge sempre te e i tuoi passeggeri. Sistemi di sicurezza sempre aggiornati, sensori e tecnologia avanzati, rendono il tuo viaggio a bordo di S-Cross Hybrid confortevole e rilassante.

Guida assistita

Un guidatore attento ha sempre gli occhi sulla strada e su cosa accade attorno a lui. Con S-Cross Hybrid i tuoi occhi si moltiplicano, grazie a una videocamera monoculare, un sensore laser e un radar che ti aiutano a tenere tutto sotto controllo.



Il sistema di guida assistita Suzuki

Suzuki si impegna a fornire sicurezza e tranquillità in tutte le situazioni.

Uno degli aspetti più importanti dell'esperienza di guida è la fiducia nel tuo mezzo. Il sistema di guida assistita Suzuki è la nostra risposta per rendere ogni tuo viaggio più semplice e sicuro.

*Esistono limiti tecnici alla capacità di videocamere e sensori di riconoscere segnali e ostacoli. Questi possono dipendere dalle condizioni climatiche e dallo stato di manutenzione della vettura. Guida sempre con cautela, senza affidarti totalmente ai sistemi di ausilio alla guida, regola la velocità e le distanze di sicurezza in base alle condizioni ambientali e a quelle del traffico.



Sistema "attentofrena"

Il sistema è in grado di riconoscere il rischio di impatto e avvertire il guidatore con segnali acustici e luminosi. In caso di necessità può intervenire frenando autonomamente per prevenire l'impatto o ridurne l'effetto, riconoscendo ostacoli statici, auto e pedoni attraverso il sensore laser e la videocamera monoculare.



Sistema "guidadritto" - Avviso di superamento corsia con sterzo attivo

A velocità pari o superiori a 60km/h la videocamera monoculare riconosce le righe di demarcazione della corsia e avverte il guidatore con segnali acustici e luminosi quando la si sta inavvertitamente abbandonando. Oltre i 65 km/h la vettura è inoltre in grado di prevenire autonomamente il superamento della corsia agendo sullo sterzo.



Sistema "restasveglio"

A velocità pari o superiore a 60km/h il sistema è in grado di analizzare la condotta del mezzo e può avvertire il guidatore se rileva una guida distratta o il rischio di un colpo di sonno.



Sistema "occhioallimite"

Il sistema usa la videocamera monoculare per rilevare i segnali stradali, inclusi limiti di velocità, divieti di sorpasso e i segnali che avvertono della fine delle limitazioni. È poi in grado di mostrarli nel display multifunzione a colori per permettere di avere sempre sotto controllo le regole vigenti nel tratto che si sta percorrendo. Il sistema è in grado di mostrare fino a 3 segnali contemporaneamente.



Adaptive Cruise Control e sistema "failafila"

Il cruise control adattativo è in grado di mantenere una distanza costante preimpostata rispetto al veicolo che precede, assicurando sempre di rimanere nei margini di sicurezza in ogni condizione di traffico.

Sulle versioni con cambio automatico è inoltre presente il sistema "failafila": la vettura è in grado di arrivare all'arresto completo e di ripartire in totale autonomia quando il traffico che precedere ricomincia a scorrere.



Sistema "guardaspalle"

Quando si è in marcia, il sistema rileva la presenza di vetture negli angoli ciechi. Accende una luce all'interno degli specchi laterale per informare il guidatore dell'eventuale pericolo. Nel caso in cui le frecce venissero azionate in presenza di un ostacolo, un segnale acustico avvertirà del rischio di collisione.



Sistema "partifacile"

Questa funzione rende semplicissima ogni partenza in salita, mantenendo frenata la vettura per alcuni secondi nel momento in cui si rilascia il pedale, dando il tempo di dosare la ripartenza facilmente con l'acceleratore.

Illumina la tua strada

La Tecnologia di S-Cross Hybrid ti assiste in ogni tipo di situazione di guida, anche al buio e con scarsa visibilità.





Sistema "vaipure"

In fase di retromarcia, uscendo ad esempio da un parcheggio, questo sistema è in grado di monitorare il sopraggiungere di altre vetture negli angoli ciechi. Quando questo si verifica, la vettura emette un avviso acustico e luminoso per avvertire il rischio di impatto.



Videocamera 360°

La videocamera 360° garantisce ulteriore sicurezza e comfort. Utilizza quattro videocamere (anteriore, posteriore e laterali) per fornire più viste, compresa una vista sintetica 3D e una vista dall'alto, per garantire manovre precise e sicure.*

*La videocamere 360° rappresenta un ausilio alla guida, non può sostituire il controllo degli spazi che circondano la vettura, che vanno sempre monitorati durante la guida e prima di mettere in moto la vettura.



Sensori anteriori e posteriori

I sensori ad ultrasuoni nei paraurti rilevano la presenza di ostacoli e avvertano il guidatore con suoni e rappresentazioni grafiche su display multifunzione.



Gamma colori

CONFIGURA LA TUA
S-CROSS HYBRID



Grigio Oslo (met.)



Bianco Santorini (pastello)



Bianco Artico (met.)



Argento New York (met.)



Arancione Grand Canyon (met.)



Nero Dubai (met.)



Rosso Siviglia (met.)



Blu Capri (met.)

SCHEDA TECNICA

Alimentazione	IBRIDA: ELETTRICO - BENZINA 48 V		IBRIDA: ELETTRICO - BENZINA 140 V	
Motore	1.4 BOOSTERJET		1.5 DUALJET	
Allestimenti	TOP+		STRAVIEW	
Trasmissione	MT		AT	
Trazione	2WD	4WD	2WD	4WD
DIMENSIONI				
Lunghezza massima [mm]	4.300	4.300	4.300	4.300
Larghezza massima [mm]	1.785	1.785	1.785	1.785
Altezza massima [mm]	1.585	1.585	1.585	1.585
Passo [mm]	2.600	2.600	2.600	2.600
Carreggiata anteriore [mm]	1.535	1.535	1.535	1.535
Carreggiata posteriore [mm]	1.505	1.505	1.505	1.505
Altezza minima da terra [mm]	175	175	175	175
Raggio minimo di sterzata [m]	5,4	5,4	5,4	5,4
Sedili in posizione normale Pianale basso [l]	440	440	-	-
Sedili in posizione normale Pianale alto [l]	293	293	293	293
Sedili in posizione reclinata Pianale basso [l]	875	875	-	-
Sedili in posizione reclinata Pianale alto [l]	665	665	665	665
Volume massimo [l]	1.269	1.269	1.111	1.111
PESO				
Peso in ordine di marcia (con conducente) [kg]	1.280	1.360	1.365	1.435
Peso complessivo [kg]	1.685	1.755	1.740	1.810
Peso rimorchiabile [kg]	1.500	1.500	1.200	1.200
MOTORE				
Tipo motore	K14D	K14D	K15D	K15D
Numero cilindri	4	4	4	4
Numero valvole	16	16	16	16
Cilindrata [cm ³]	1.373	1.373	1.462	1.462
Alesaggio per corsa (mm)	73 x 82	73 x 82	74 x 85	74 x 85
Rapporto di compressione	10,9 +/- 0,5	10,9 +/- 0,5	13 +/- 0,3	13 +/- 0,3
Potenza massima	95 kW (129 cv) a 5.500 giri	95 kW (129 cv) a 5.500 giri	75 kW (102 cv) a 6.000 giri	75 kW (102 cv) a 6.000 giri
Coppia massima [Nm]	235 a 2.000-3.000 giri	235 a 2.000-3.000 giri	138 Nm a - 4.400 giri/min	138 Nm a - 4.400 giri/min
Alimentazione	Iniezione diretta		Iniezione diretta	
MOTORE ELETTRICO				
Potenza massima	10 kW	10 kW	24,6 kW	24,6 kW
Tensione di impiego	48V	48V	92V	92V
PRESTAZIONI				
Velocità massima [km/h]	195	195	175	175
CONSUMI ED EMISSIONI				
(WLTP)* ciclo combinato (litri/100km)	(Low) 5,3 (High) 5,6	(Low) 5,9 (High) 6,1	(Low) 5,2 (High) 5,5	(Low) 5,8 (High) 6,0
(WLTP)* combinato CO ₂ (g/km)	(Low) 120 (High) 126	(Low) 132 (High) 137	(Low) 118 (High) 123	(Low) 132 (High) 137
TRASMISSIONE				
Tipo trasmissione	Meccanico - Manuale		Automatico - AGS	
Rapporti di trasmissione	I	3.615	3.615	3.846
	II	1.955	1.955	2.238
	III	1.207	1.207	1.540
	IV	0.886	0.886	1.170
	V	0.738	0.738	0.868
	VI	0.644	0.644	0.660
Retromarcia	3.481	3.481	3.769	3.769
Rapporto finale	4.059	4.059	4.688	4.688
TELAIO				
Sterzo	Pignone e cremagliera/servosterzo elettrico		Pignone e cremagliera/servosterzo elettrico	
Sospensioni anteriori	MacPherson con molla elicoidale	MacPherson con molla elicoidale	MacPherson con molla elicoidale	MacPherson con molla elicoidale
Sospensioni posteriori	Barra di Torsione	Barra di Torsione	Barra di Torsione	Barra di Torsione
Freni anteriori	A disco ventilati	A disco ventilati	A disco ventilati	A disco ventilati
Freni posteriori	A disco	A disco	A disco	A disco
Pneumatici di primo impianto	215/55 R17 94V	215/55 R17 94V	215/55 R17 94V	215/55 R17 94V
Cerchi di primo impianto	17 X 6 1/2 J	17 X 6 1/2 J	17 X 6 1/2 J	17 X 6 1/2 J
CAPACITÀ				
Porte	5	5	5	5
Posti	5	5	5	5
Serbatoio carburante [l]	47	47	47	47
DIRETTIVA				
	Euro 6D		Euro 6D	

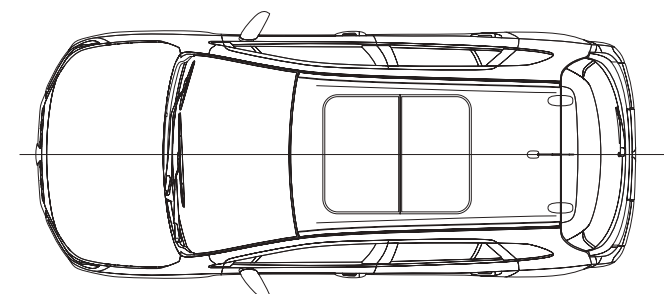
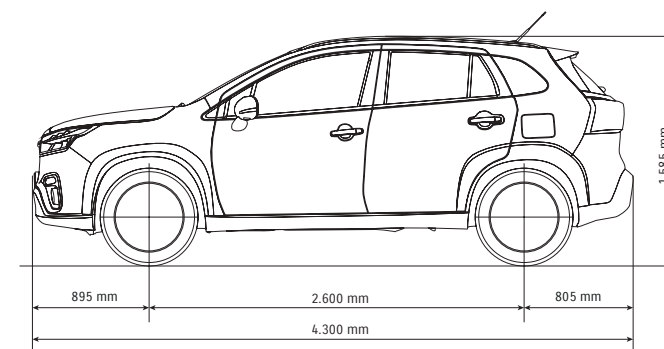
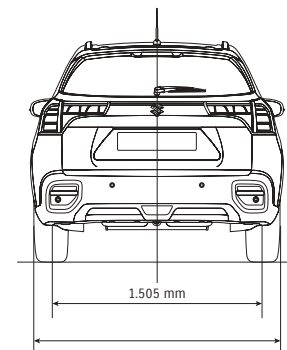
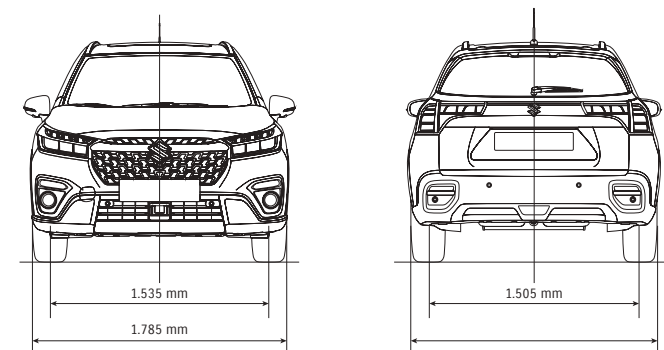

A partire dal 1° settembre 2017 i veicoli sono omologati secondo la procedura di prova armonizzata a livello internazionale (World Harmonised Light Vehicle Test Procedure, WLTP), che è una procedura di prova nuova e più realistica per misurare il consumo di carburante e le emissioni di CO₂. A partire dal 1° settembre 2018, per nuove omologazioni, la procedura WLTP ha sostituito integralmente l'attuale procedura di prova, ovvero il nuovo ciclo di guida europeo (NEDC). A causa delle condizioni di prova più realistiche, il consumo di carburante e le emissioni di CO₂ misurati secondo la procedura WLTP sono in molti casi più elevati rispetto a quelli misurati con il NEDC.

EQUIPAGGIAMENTI

	TOP+	STARVIEW
ESTERNI		
Cerchi in lega 17" BiColor	•	•
Estensioni passaruota Black	•	•
Barre al tetto in alluminio	•	•
Spoiler posteriore al tetto	•	•
Retrovisori in tinta carrozzeria con indicatori di direzione integrati	•	•
Retrovisori riscaldabili, regolabili e ripiegabili elettricamente	•	•
Lunotto e vetri posteriori oscurati	•	•
Fari full LED	•	•
Luci diurne (DLR) a LED	•	•
Fari posteriori a LED	•	•
Fendinebbia	•	•
Tetto apribile in vetro	-	•
INTERNI E COMFORT		
Sedili riscaldabili in materiali pregiati	•	•
Sedile guida regolabile in altezza	•	•
Sedili posteriori abbattibili sdoppiati (60:40)	•	•
Volante regolabile in altezza e profondità	•	•
Poggiabraccio centrale anteriore e posteriore	•	•
Presse 12V nel vano poggibraccio	•	•
Presse 12V nel baule	•	•
Volante in pelle con comandi audio	•	•
Paddle cambio al volante	-	•
Alzacristalli elettrici anteriori e posteriori	•	•
Climatizzatore automatico bizona	•	•
Sistema "chiavintasca" - keyless	•	•
Telecamera posteriore con misuratore di distanza	•	•
Videocamera 360°	•	•
Hill Hold Control	•	•
Cruise control	•	-
Sistema "failafila"	-	•
Sistema Start & Stop	•	•
INFOTAINMENT		
Sistema multimediale con schermo touch 9"	•	•
Navigatore integrato	•	•
Radio DAB	•	•
Presse USB	•	•
Apple CarPlay® connessione wireless	•	•
Android Auto®	•	•
Bluetooth®	•	•
Sistema "My Drive" con schermo a colori	•	•
5 Altoparlanti	•	•
2 Tweeter	•	•
SICUREZZA		
Sensore crepuscolare con luci automatiche	•	•
Sensore pioggia	•	•
Sensori di parcheggio anteriori e posteriori	•	•
7 Airbag (anteriori, laterali, a tendina, ginocchia guidatore)	•	•
Sistema "attentofrena" - Frenata automatica d'emergenza con riconoscimento pedone	•	•
Sistema "guidadritto" - Mantenimento corsia	•	•
Sistema "restasveglio" - Monitoraggio colpi di sonno	•	•
Sistema "occhioallimite" - Riconoscimento segnali stradali	•	•
Sistema "guardaspalle" - Monitoraggio angoli ciechi	•	•
Sistema "vaipure" - Monitoraggio angoli ciechi in retromarcia	•	•
Adaptive Cruise Control (ACC)	•	•
e-Call	•	•
ESP+TCS+ABS	•	•
TPMS - Sensore pressione pneumatici	•	•
Sistema ISOFIX per ancoraggio seggiolini	•	•
Speed limiter	•	•

Suzuki. Qualità garantita.

SUZUKI 3PLUS

Il pacchetto Suzuki 3Plus incluso nel prezzo della vettura, comprende:

- **3 ANNI O 100.000 KM DI GARANZIA**
Il periodo di garanzia, per tutte le vetture Suzuki, decorre dalla data di prima immatricolazione ed ha una validità di 36 mesi o 100.000 km a seconda dell'evento che si verifica per primo; 6 anni per la corrosione passante sul modello Jimny e 12 anni su tutte le altre vetture. La garanzia è valida e riconosciuta anche in caso di trasferimento di proprietà.
- **5 ANNI O 100.000 KM DI GARANZIA SUL SISTEMA IBRIDO**
I componenti del sistema ibrido sono coperti da difetti di fabbricazione o di assemblaggio, a partire dalla data di prima immatricolazione e per un periodo di 60 mesi o 100.000 km, a seconda dell'evento che si verifica per primo
- **3 ANNI DI ASSISTENZA STRADALE "SUZUKI ROAD ASSISTANCE"**
L'assistenza stradale Suzuki, in collaborazione con Allianz-Global Assistance (numero verde 800-84.66.57), è valida in tutta Europa dalla data di prima immatricolazione per 36 mesi. Con l'assistenza stradale Suzuki avrai sempre la garanzia di essere assistito da chi conosce bene la tua auto.
- **3 ANNI DI CONTROLLI GRATUITI**
Tutte le volte che la tua vettura transiterà presso un Riparatore Autorizzato Suzuki sarà sottoposta a 23 controlli e così avrai sempre la certezza di avere il veicolo in perfette condizioni per poter viaggiare tranquillo. Puoi consultare l'elenco dei controlli gratuiti sul nostro sito www.suzuki.it.

QUALITÀ SUZUKI

Ogni veicolo Suzuki viene sottoposto a minuziosi ed accurati controlli di qualità dal Costruttore; l'elevata qualità del tuo veicolo sarà garantita dalla regolare manutenzione programmata (Suzuki Smile - La chiave per un'auto sempre perfetta) avvalendoti dell'esperienza della rete dei Concessionari Ufficiali e dei Riparatori Autorizzati. I controlli gratuiti di Suzuki 3Plus, insieme alla garanzia, all'assistenza su strada e alla regolare manutenzione programmata, garantiscono un'auto perfetta e affidabile in ogni circostanza. Suzuki è sempre alla guida con te e ti offre, compreso nel tagliando periodico, la proroga del servizio di Assistenza Stradale.

SUZUKI FINANCE

Scopri presso le Concessionarie aderenti tutti i vantaggi delle tante offerte finanziarie studiate da Suzuki, in collaborazione con Agos Ducato, per soddisfare ogni esigenza di finanziamento.

MY SUZUKI

È un'innovativa area a te riservata dove potrai registrarti e beneficiare di servizi riservati come il download del libretto digitale di garanzia e di contenuti speciali. Scopri tutti i dettagli su www.suzuki.it.

Suzuki è un modo di vedere il mondo, attraverso i prodotti che hanno fatto la storia e reso il marchio Suzuki famoso in 5 continenti, portandolo a essere leader mondiale nella produzione dei famosi 4x4, delle potenti motociclette, dei pratici scooter e dei versatili motori fuoribordo, oltre, naturalmente, alle autovetture stradali.

Scegliere Suzuki vuol dire affidarsi ai valori di sportività e qualità sui quali è fondata l'azienda, ma anche condividere una vera e propria filosofia aziendale incentrata sempre sulla totale soddisfazione del Cliente.





SCOPRI LA TUA S-CROSS HYBRID



Suzuki Italia SpA, Corso F.lli Kennedy, 12 - 10070 Robassomero (TO)

100th
ANNIVERSARY

Gli equipaggiamenti standard ed opzionali disponibili potrebbero variare da un mercato all'altro. Le specifiche, le fotografie e le illustrazioni presenti in questo catalogo potrebbero fare riferimento a modelli non disponibili sul mercato nazionale. Per conoscere in dettaglio il contenuto degli equipaggiamenti, vi invitiamo a rivolgervi alla Rete Ufficiale. Le informazioni e le illustrazioni riportate in questo catalogo si basano sulle caratteristiche tecniche della vettura al momento della stampa. Nell'ambito di una politica di costante aggiornamento del prodotto, Suzuki si riserva di modificare in qualsiasi momento e senza preavviso le caratteristiche tecniche, gli equipaggiamenti, le opzioni, i materiali, i prezzi, i modelli e i colori. Si riserva inoltre il diritto di sospendere la commercializzazione di alcuni modelli. La riproduzione dei colori della carrozzeria, dei tessuti e dei rivestimenti interni è indicativa in quanto le tecniche di stampa non permettono una riproduzione fedele dei colori. Pertanto questo catalogo, che fornisce informazioni di carattere generale, non è un documento contrattuale.

Seguici su



Suzuki.it

Numero Verde
800-452625

 **SUZUKI**